

АПП-10-Б-1

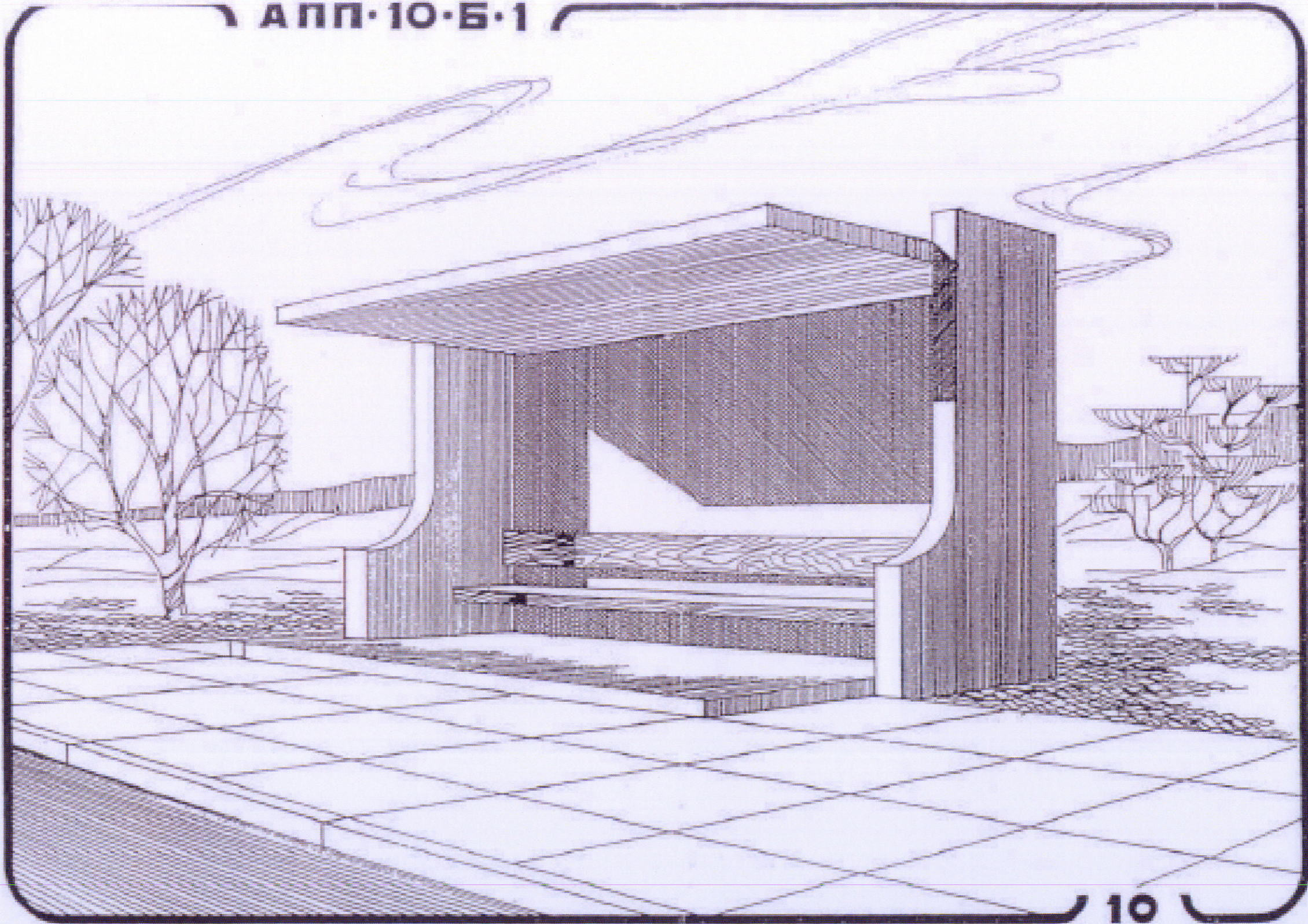

Примечания:

Автопавильон запроектирован по типовому проекту 503-5-20.86 "Автопавильон полукрытый на 10 человек сборный железобетонный тип 1"

						22/2011					
						Автомобильная дорога М-55 "Байкал" - от Челябинска через Курган, Омск, Новосибирск, Кемерово, Красноярск, Иркутск, Улан-Удэ до Читы на участке км 251+628 - км 259+628, Республика Бурятия.					
Изм.	Кол.уч	Лист	Идок	Подпись	Дата	Обустройство дороги, организация и безопасность движения	Стадия	Лист	Листов		
Проектир.	Зверев			<i>[Signature]</i>			РД	1	4		
Проверил	Григорьев			<i>[Signature]</i>							
Рук. гр.	Григорьев			<i>[Signature]</i>							
ГИП	Смирнов			<i>[Signature]</i>		Автопавильон АПП-Б-1 (тип1) на ПК57+40,48; ПК62+59,48			ООО "СметаПлюс"		

Автоваильон АЛП-Б-1 (тип 1)

Фасад 1-2

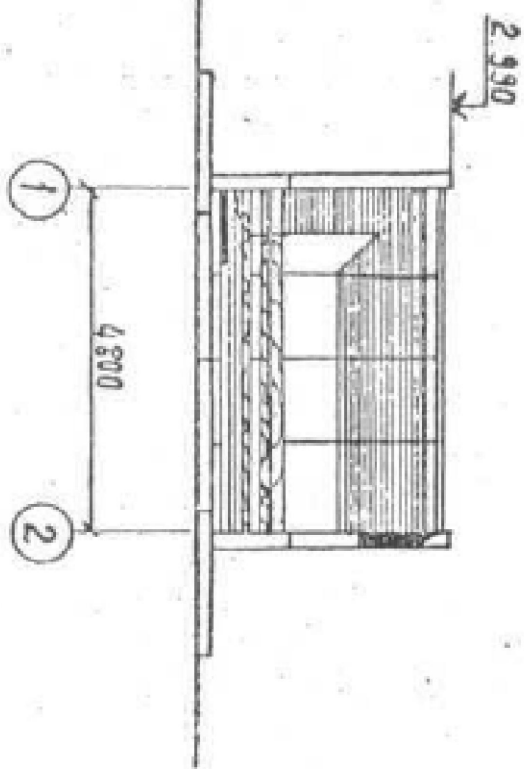

Фасад Б-А

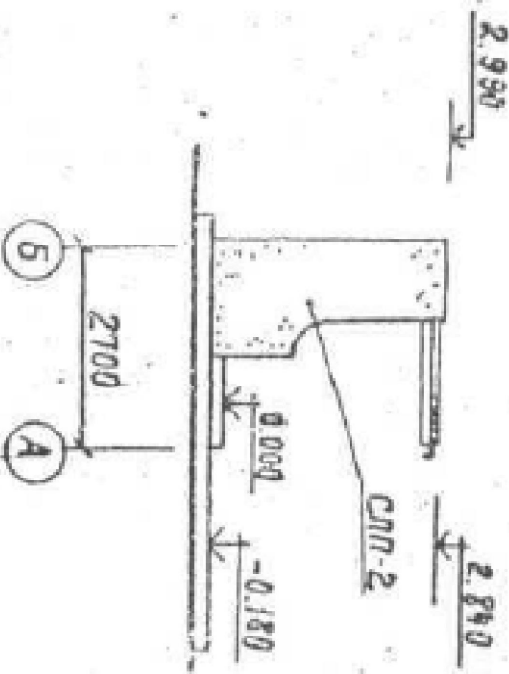

Разрез 1-1

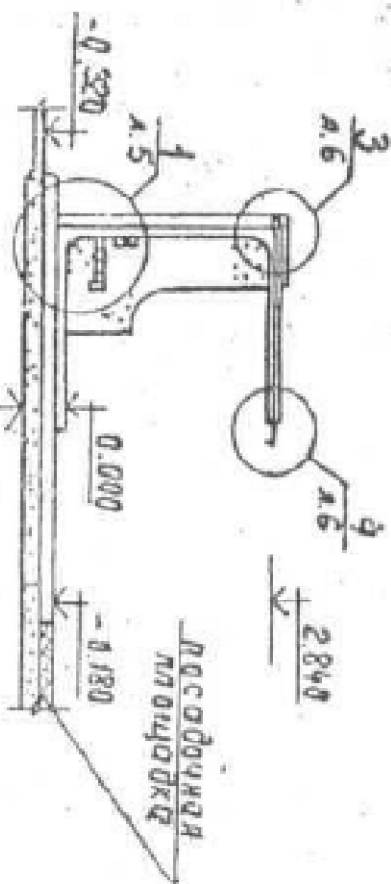

песчаная подтопка - 150
 сборная ж/б плита АЛП-1 - 140
 цементная стяжка М-50 - 20
 сборная ж/б плита АЛП-1 - 150

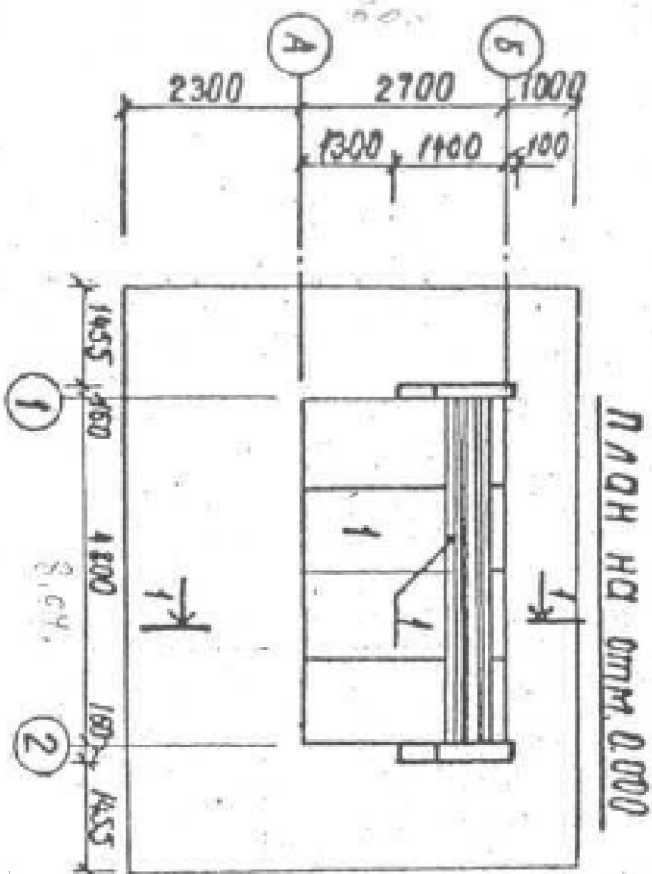

ПЛАН КРОВЛИ

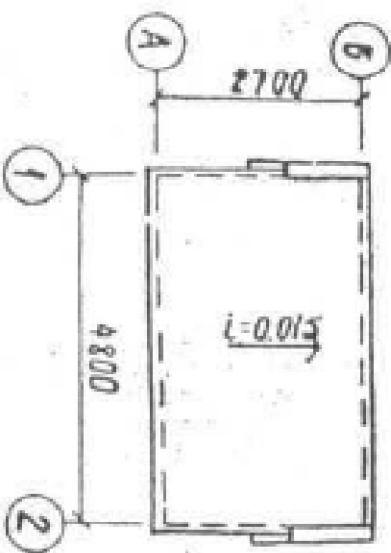

Изм.	Колуч	Лист	Наок	Подпись	Дата
					22/2011
					Лист
					2

Автоваильон АПП-Б-1 (тип 1)

Схема расположения элементов

ОСНОВНАЯ

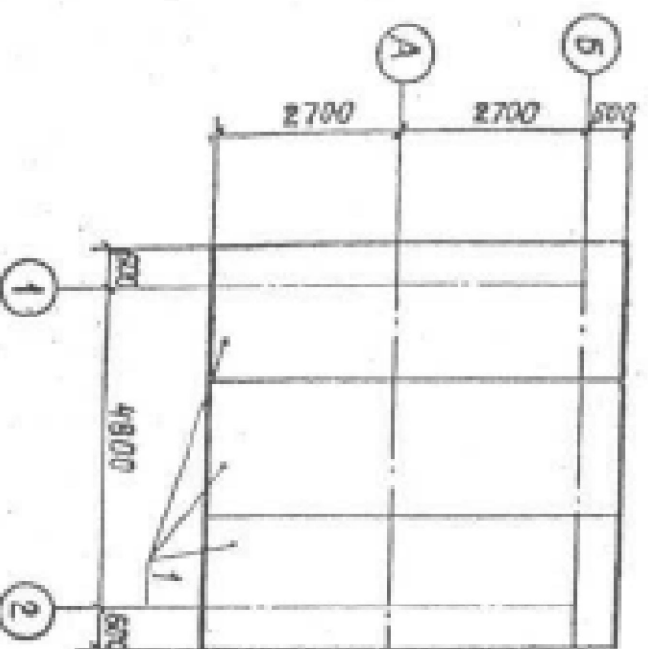

1. Спецификацию к схеме расположения элементов см. лист 2.
2. СЛП-1 устанавливать по слою плиты нового цементного раствора М50 = 20 мм.
3. После монтажа сборных панельных панелей, все панельные плиты (кроме расположенных в боковой кромке СЛП-1) обрезать забортицу с гранью панелей.

Схема расположения борных
поворотных панелей и монтажных
элементов скрепы

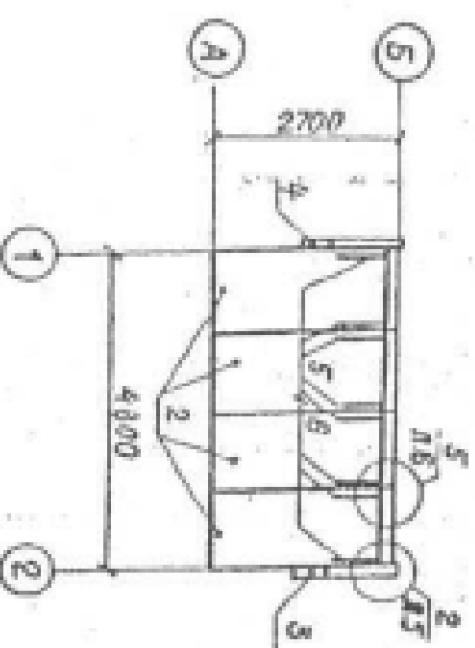

Изм.	Колуч	Лист	Наок	Подпись	Дата

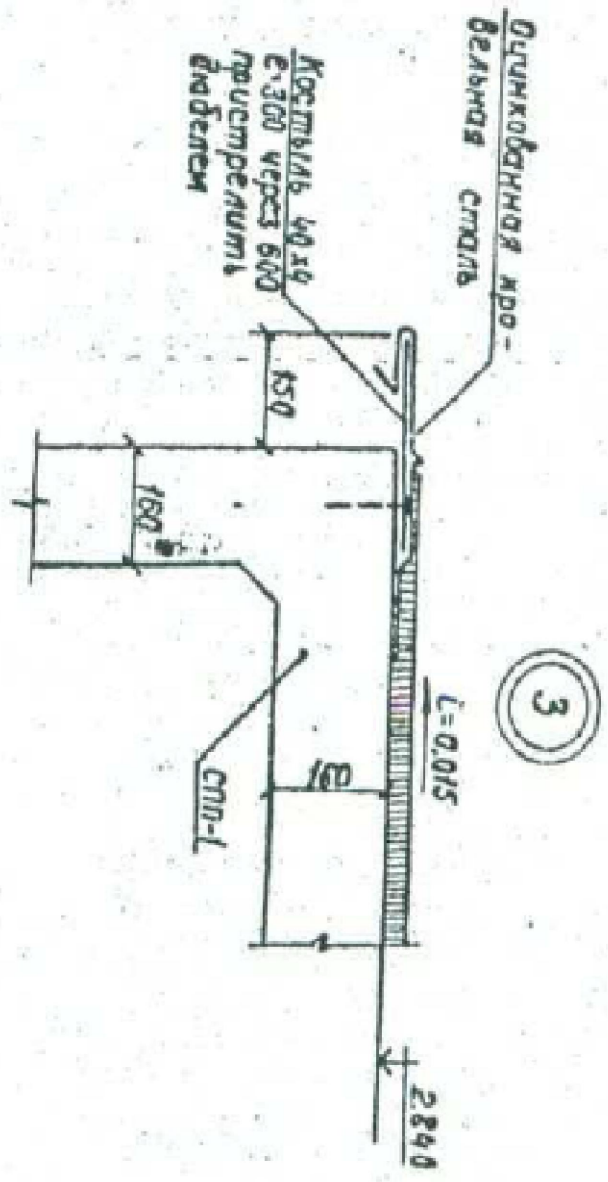

Оцинкованная кровельная сталь
Л=0,015

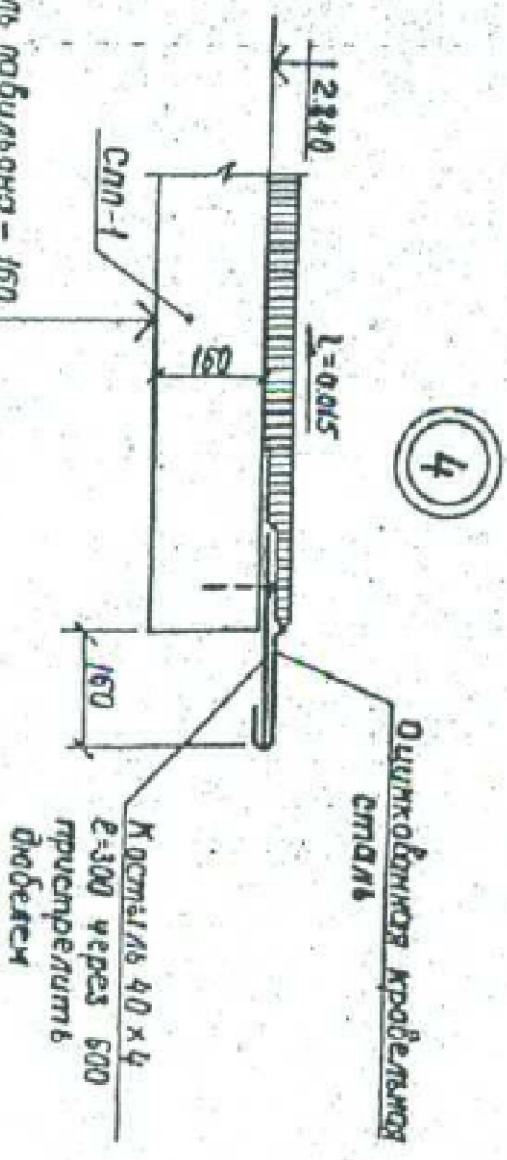

Оцинкованная кровельная сталь
Л=0,015

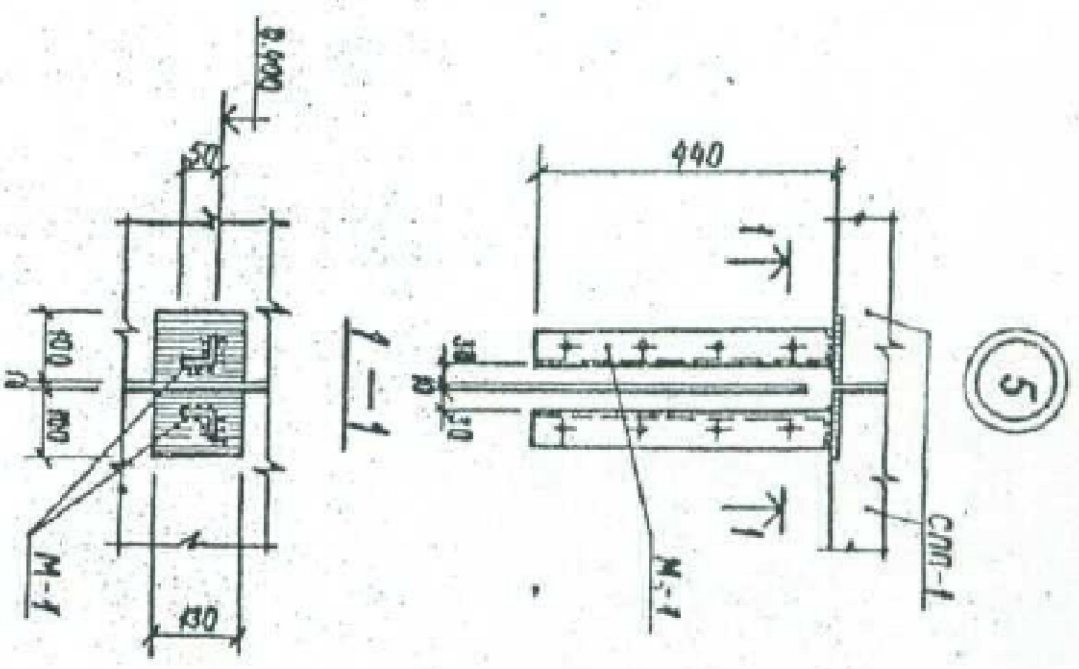

Сборная панель побилона - 160
Обрешетка зорычим битумом
Димой оформлят по уклону 15-60

Изм.	Колуч	Лист	Наок	Подпись	Дата

22/2011