

Шестерня зарядного вала П.М. Gazelle

Материал-ТЕКСТОЛИТ-варить в масле

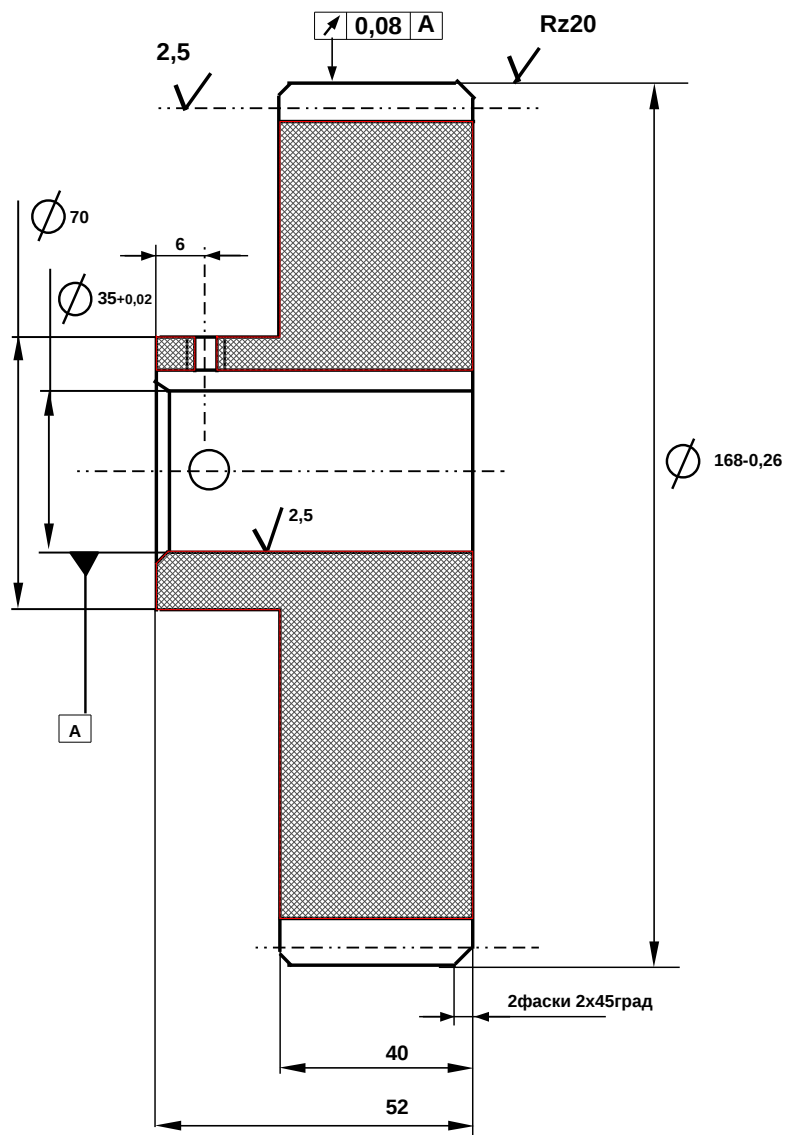

Модуль	m	4
Число зубьев	Z	40
Нормальный исходный контур		ГОСТ 13755-68
Степень точности		8-B
Делительный диаметр	d1	160
Постоянная хорда	Sc	5,548
Высота до постоянной хорды	hc	2,990

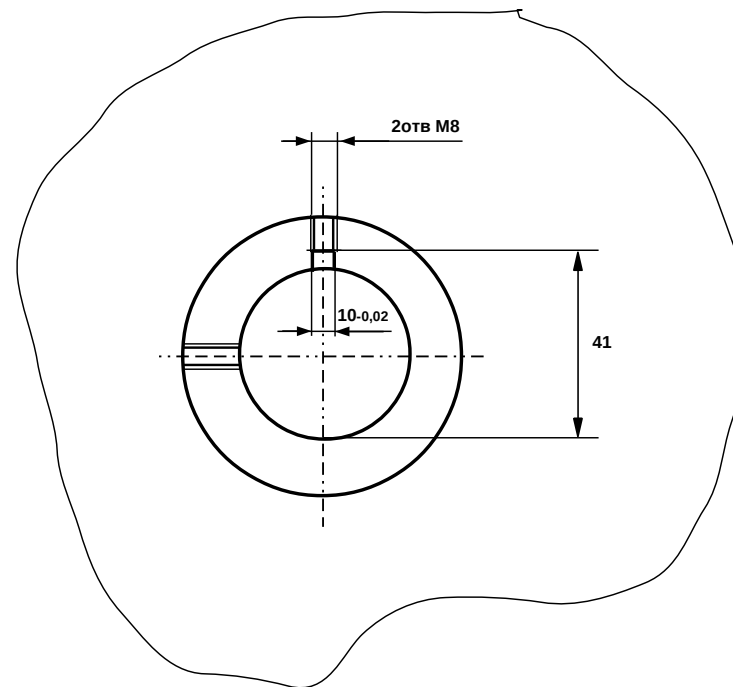

ООО «Типография «Еврокопия-2 Спб»

т. 380-00-23

ф. 327-01-58

Контактные лица

Технический директор

Нач. ЭМС

Колчин Дмитрий

Гриншпон Валентин

8-962-726-23-

8-962-726-23-

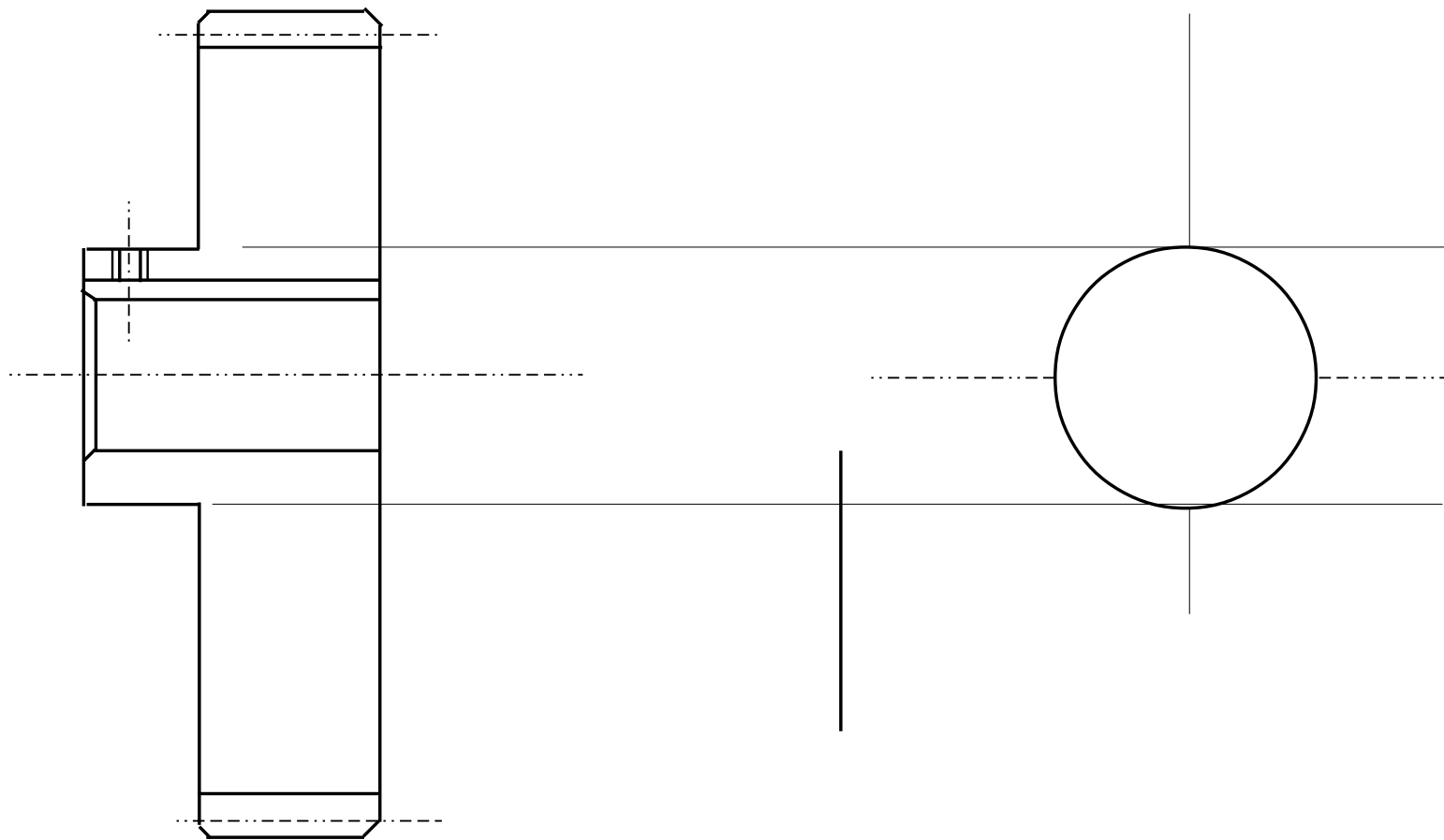

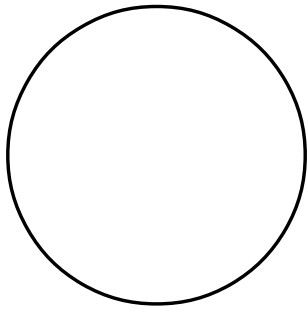

Шестерня зарядного вала П.М. Gazelle

Материал-ТЕКСТОЛИТ-варить в масле

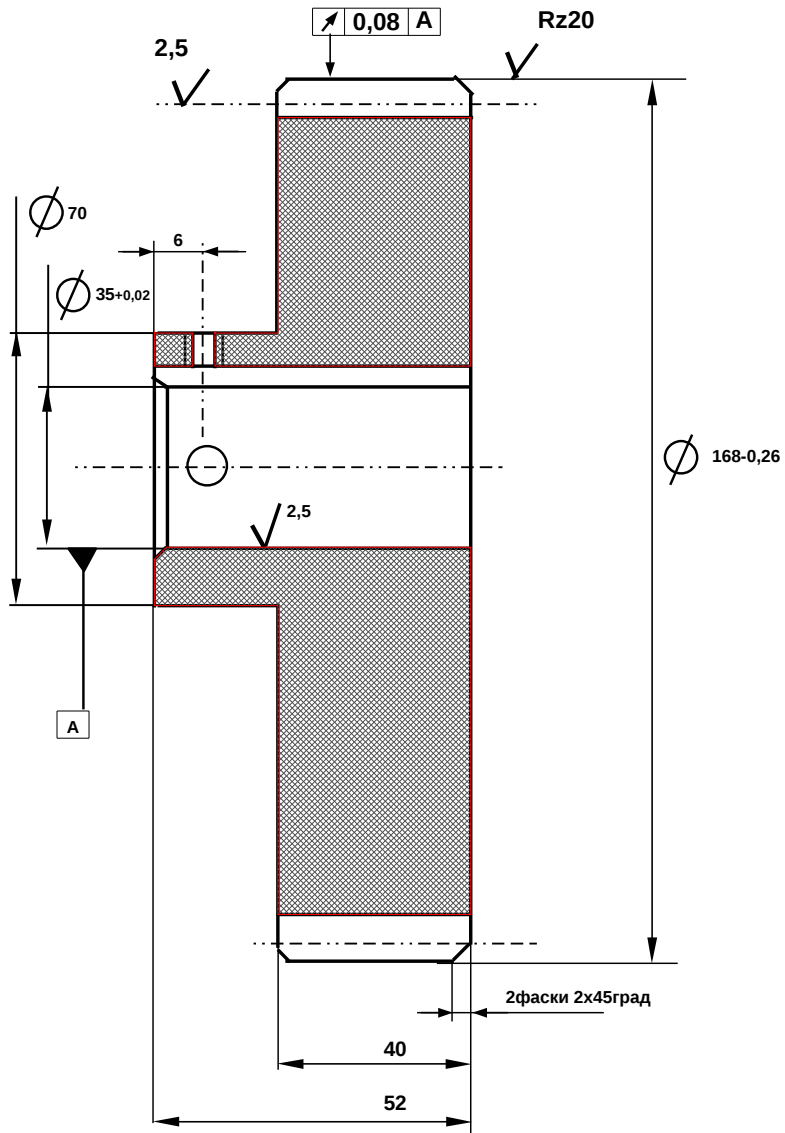

Модуль	m	4
Число зубьев	Z	40
Нормальный исходный контур		ГОСТ 13755-68
Степень точности		8-B
Делительный диаметр	d1	160
Постоянная хорда	Sc	5,548
Высота до постоянной хорды	hc	2,990

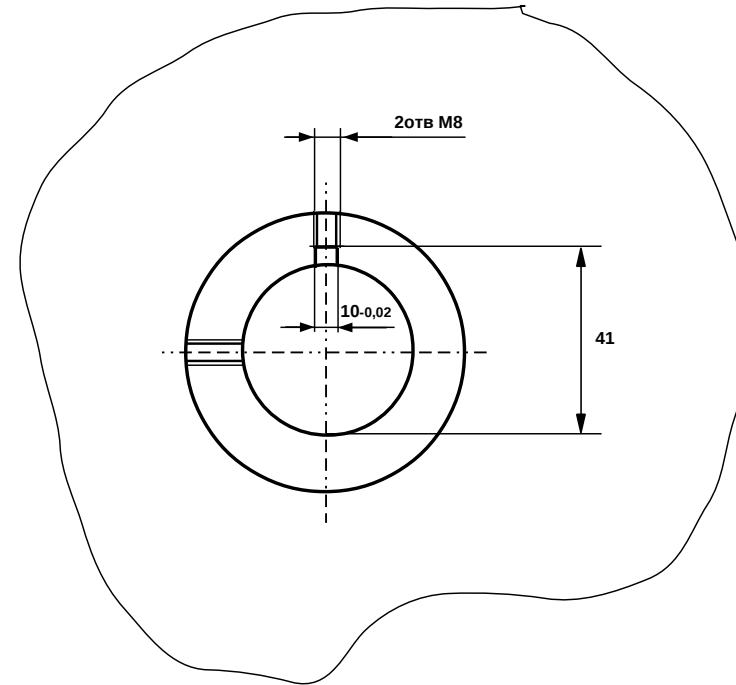

ООО «Типография «Еврокопия-2 Спб»

т. 380-00-23

ф. 327-01-58

Контактные лица

Технический директор

Нач. ЭМС

Колчин Дмитрий

Гриншпон Валентин

8-962-726-23-

8-962-726-23-

Шестерня зарядного вала П.М. Gazelle

Материал-ТЕКСТОЛИТ-варить в масле

Rz40

Модуль	m	4
Число зубьев	Z	40
Нормальный исходный контур		ГОСТ 13755-68
Степень точности		8-B
Делительный диаметр	d1	160
Постоянная хорда	Sc	5,548
Высота до постоянной хорды	hc	2,990

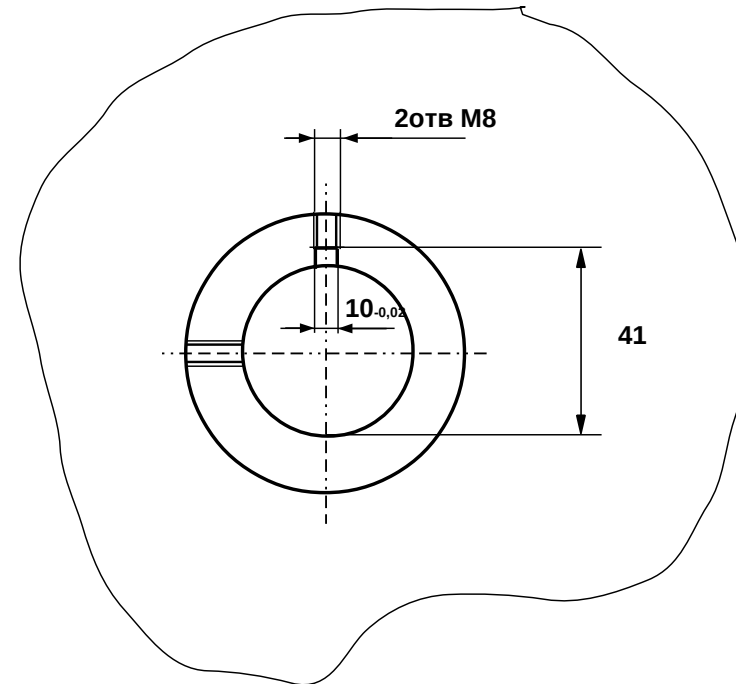
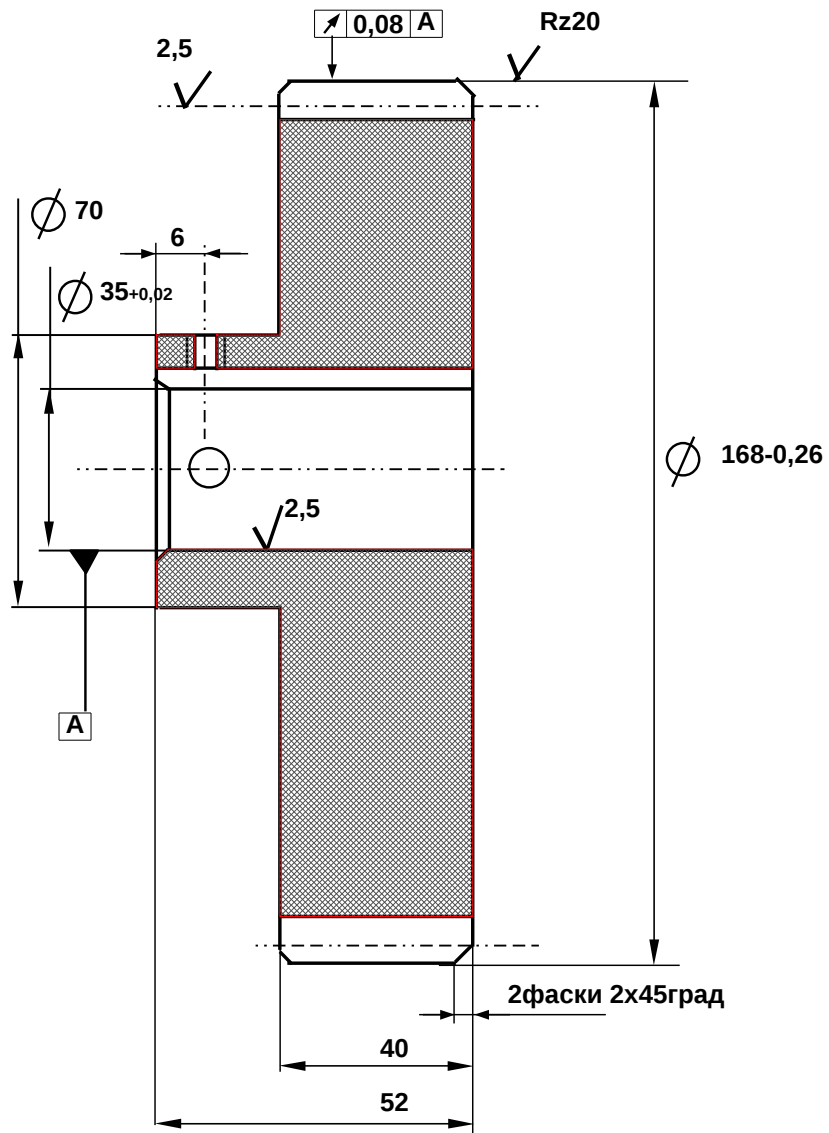

ООО «Типография «Еврокопия-2 Спб»

т. 380-00-23

ф. 327-01-58

Контактные лица

Технический директор
Нач. ЭМС

Колчин Дмитрий 8-962-726-
Гриншпон Валентин 8-962-726-